

ZAXIS-3 serisi

**HITACHI**

Lastik Tekerlekli Hidrolik Ekskavatör

**ZAXIS**

**140W-3**

Motor gücü

**121 Hp** (90.2kW)

Max. Çalışma ağırlığı

**16.500 Kg.**

Keçe Kapasitesi

**0.19-0.66 m<sup>3</sup>**



Resimde isteğe bağlı ekipmanlar olabilir.

**METRA**

AKDENİZ DIŞ TİCARET A.Ş.

## MOTOR

Model .....	Isuzu 4JJ1X
Tip .....	4 zamanlı su soğutmalı doğrudan enjeksiyonlu, 4 silindri
Besleme .....	Turbo şarjlı intercooler
Güç .....	ISO 9249 (net) 90.2kW (121 Hp) / 2200 dev/dak.
.....	SAE J 1349 (net) 90.2kW (121 Hp) / 2200 dev/dak.
Max.tork .....	402N.m / 1800 dev/dak.
Hacim .....	2.999 Lt.
Batarya .....	2 x 12 V / 70 Ah.

### Emisyon Kontrollü Motor Tier III normunda (Faz III A)

### Gürültü Seviyesi Faz II normunda

## HİDROLİK SİSTEM

- Çalışma Modu seçimi (kazı / atışman)

- Motor devri algılama sistemi

Ana pompa .....	2 adet değişken debili pistonlu pompa
Pilot pompa .....	1 adet dişli pompa
Direksiyon pompası .....	1 adet dişli pompa
Çalışma basıncı .....	350 kgf/cm <sup>2</sup>
Dönüş devresi basıncı .....	350 kgf/cm <sup>2</sup>
Max.yağ debisi .....	393.4 lt/dak.
Yürüyüş motoru .....	1 adet değişken debili pistonlu motor.
Dönüş motoru .....	1 adet eksenel pistonlu motor

## DÖNÜŞ SİSTEMİ

- Yağ banyolu planeter redüksiyon dişli grubuna sahip

eksenel pistonlu hidrolik motor ile tahrikli.

Park freni: yay ile uygulanan yağ basıncı ile çözülen disk tip fren.

Kule dönüş hızı .....

## OPERATÖR KABİNİ (CRES II)

ISO standartlarında  
Türkçe lisanlı LCD bilgi ekranı ve geri görüş kamera ekranı  
Geniş görüş açısı  
Ön-üst-alt cam açılabilir  
Güçlendirilmiş camlı  
Kumanda levheleri operatör koltuğu ile birlikte veya bağımsız hareket edebilir.  
Otomatik klima  
AM-FM radyo  
Tavan penceresi ve perdesi

## YÜRÜYÜŞ TAKIMLARI

Lastik tekerlekli yürüyüş takımı iki hızlı power shift şanzıman, değişken debili pistonlu tip yürüyüş motoru.

Yürüyüş hızı (Yüksek hız vitesi) .....: 0-35 km/saat  
Yürüyüş hızı (Düşük hız vitesi) .....: 0-4.9 km/saat  
Yürüyüş hızı (Çok yavaş hız vitesi) .....: 0-2.2 km/saat  
Meyil tırmanma .....: % 70 (35°)  
Minimum dönüş yarıçapı .....: 6800 mm  
Ön aks osilasyonu .....: -/+ 7°  
Bakım gerektirmeyen akslarda ıslak tip hidrolik disk servis frenleri  
Lastikler 10.00-20 16PR

## ÇALIŞMA AĞIRLIĞI

Boom, Arm, Kepçe ve dozer bıçağı ve denge ayağı özelliklerine göre 14.700 kg. ile 16.500 kg. arasında değişir.

## SERVİS DOLUM KAPASİTELERİ

Yakıt Tankı .....	250 lt.
Motor Soğutma Suyu .....	18 lt.
Motor Yağı .....	16 lt.
Dönüş Mekanizması .....	6.21 lt.
Şanzıman .....	3 lt.
Ön difransiyel .....	10.5 lt.
Arka difransiyel .....	13.3 lt.
Cer	
Ön aks .....	2x3.6 lt
Arka aks .....	2x3.6 lt
Hidrolik Sistem .....	180 lt.
Hidrolik Tank .....	100 lt.

## İSTEĞE BAĞLI EKİPMANLAR

*Kol (m)	*Bom	*Kepçe (m <sup>3</sup> )	* Kırıcı hattı
2.10	} Tek parça bom	İki parçalı bom 0.19	0.60
2.52			
2.10	} İki parça bom	0.66	
2.52			

\*Ön dozer bıçağı  
\*Arka denge ayağı

\*Dozer bıçağı + denge ayağı  
\*Ön+arka denge ayağı

\* Standart ekipmanlar ülkelere göre değişmektedir. Enka tarafından sunulan Hitachi ZX140W lastik tekerlekli ekskavatörlerde klima, arka kamera, uydu bağlantısı, 4.60 m tek parça Bom, 2.52 m Kol ve 0.60 m<sup>3</sup> genel maksat kepçesi standarttır.

## MAKİNA ÖLÇÜLERİ

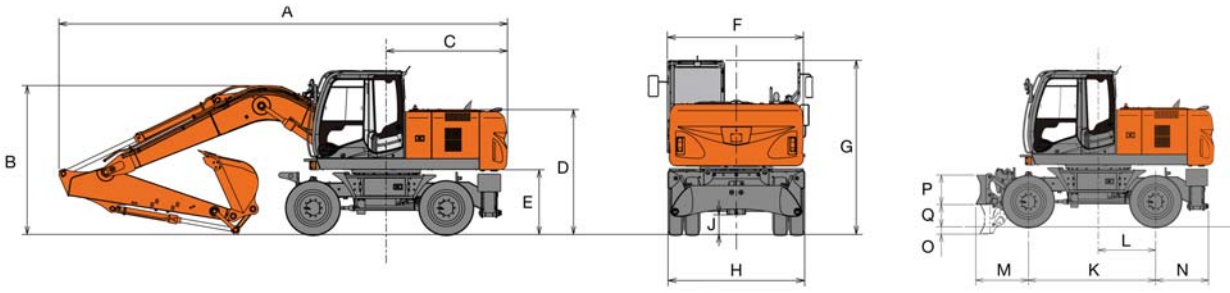

A : (Tam boy) 7730 mm.

B : (Bom tam yüksekliği) 2950 mm.

C : (Arka dönüş radyüsü) 2120 mm.

D : (Motor kaput yük.) 2360 mm.

E : (Yerden arka ağırlık yük.) 1215 mm.

F : (Üst kule genişliği) 2450 mm.

G : (Kabin üstü yükseklik) 3130 mm.

J : (Makinenin yerden yüksekliği) 350 mm.

Ölçüler milimetredir. (·)

H : (Lastiklerin dıştan ölçüsü) 2530 mm.

K : (Makine hatvesi) 2550 mm.

L : (Kule dönüş merkezi-arka aks) 1000 mm.

M : (Bıçak tekerlek eksen mesafesi) 1115 mm.

N : (Ayak tekerlek eksen mesafesi) 980 mm.

O : (Maksimum bıçak kazı derinliği) 145 mm.

P : (Bıçak yüksekliği) 590 mm.

Q : (Bıçak kalkma yüksekliği) 445 mm.

## MAKİNA KAZI ÖLÇÜLERİ

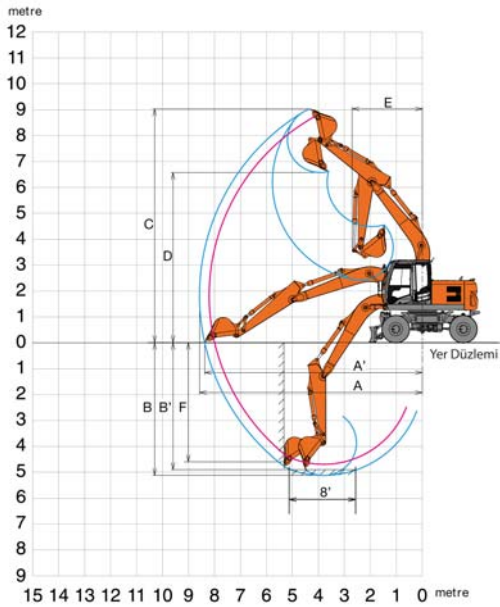

## Ölçüler milimetredir.

ZX140W-3

	2.10 m	2.52 m
Kol Boyu:		
A (max. kazı erişimi) :	8.040	8.410
B (max. kazı derinliği) :	4.610	5.030
C (max. kesme yüksekliği) :	8.660	8.850
D (max. boşaltma yüksekliği) :	6.240	6.440
E (min. kule dönüş yarıçapı) :	2.610	2.650
F (max. duvar kazısı) :	4.110	4.520

- **Kepçe kazı gücü (ISO) : 99 kN (10.100kgf)**
- **Kol kazı gücü (ISO)(max) : 73 kN (7.470 kgf)**

(\*) : 4.60m bom, 2.52 kol ve 0.60 kepçe ile ZX 140W-3 için.

Not:

Makine ile ilgili değerler belli bir makinenin özelliklerine göre verilmiştir.

Değişik özellikteki,(Değişik kol ölçüleri, boom ölçüleri v.b.) uygulamaları için lütfen firmamız ile temas kurunuz.

Değerler, üretici firma tarafından haber vermeden değiştirilebilir.

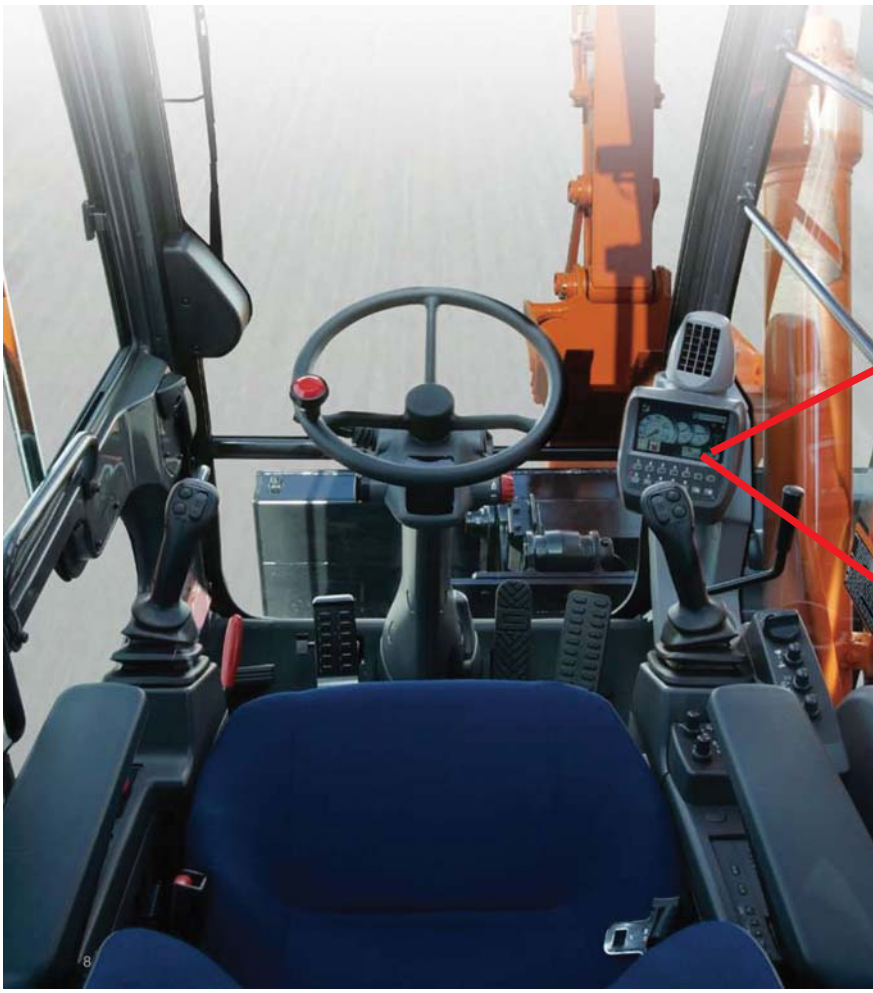

Türkçe lisanlı LCD bilgi ekranı



Geri görüş kamera ekranı

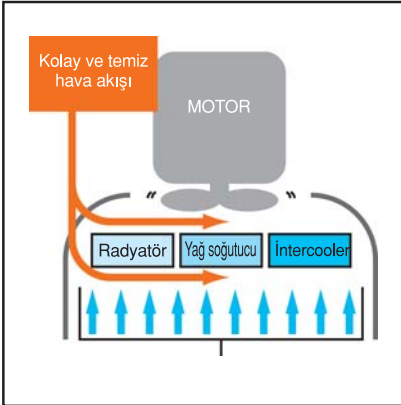

Sıralı radyatör sistemi

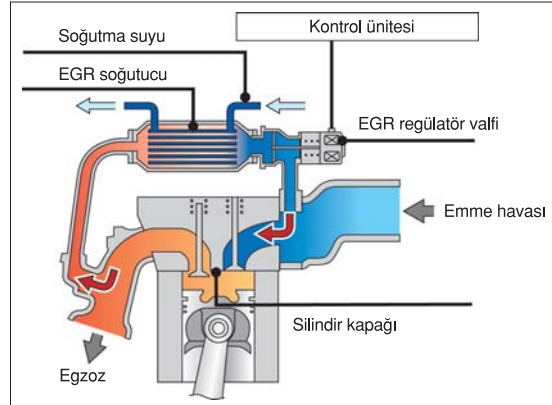

Soğutulmuş EGR sistemi



Yön seçim anahtarı



Servis kolaylığı



**METRA**  
AKDENİZ DIŞ TİCARET A.Ş.

İSTANBUL  
Tel: 0.216 446 26 38

İZMİR  
Tel: 0.232 877 18 19

SAMSUN  
Tel: 0.362 266 42 67

DİYARBAKIR  
Tel: 0.412 251 80 18

ANKARA  
Tel: 0.312 387 40 00

ADANA  
Tel: 0.322 441 16 14

ANTALYA  
Tel: 0.242 316 64 33

TRABZON  
Tel: 0.462 325 77 44

METRA Akdeniz Dış Ticaret A.Ş. bir Enka kuruluşudur.